

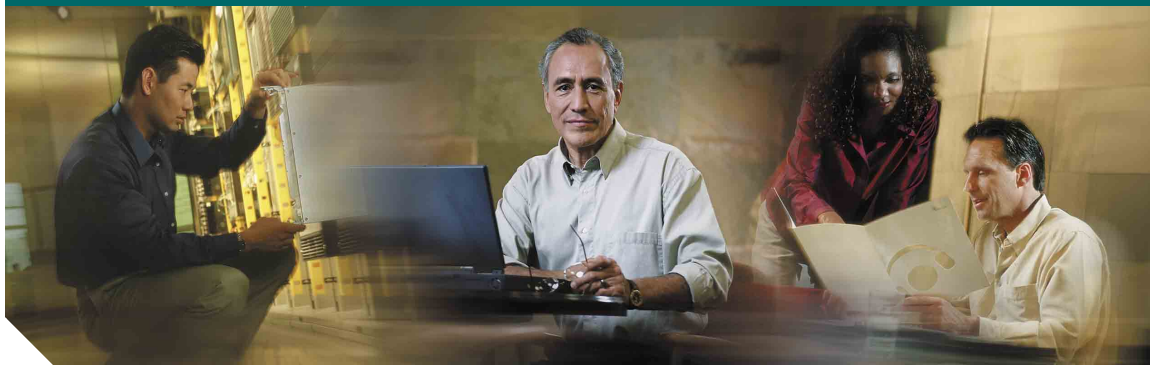

Руководство по эксплуатации телефона



IP-телефон Cisco 7905G и 7912G для Cisco CallManager

Лицензионное соглашение и гарантия

Штаб-квартира компании

Cisco Systems, Inc.
170 West Tasman Drive
San Jose, CA 95134-1706
USA
<http://www.cisco.com>
Тел.: +1 408 526-4000
+1 800 553-NETS (6387)
Факс: +1 408 526-4100



Регулировка громкости

Если требуется...	Выполните следующие действия...
Настроить уровень громкости разговора	Во время вызова или после появления тонального сигнала нажмите кнопку громкости. Для сохранения нового уровня громкости в качестве уровня по умолчанию для громкой связи или трубки нажмите Сохранить .
Настроить уровень громкости сигнала вызова	Нажмите кнопку громкости, когда трубка находится на рычаге.

Изменение сигнала вызова

Нажмите кнопку **Меню** и выберите **Настройки** > **Тип звонка**. Прокручивая список типов сигналов вызова, для прослушивания выбранного типа сигнала вызова нажимайте кнопку **Тест**. После выбора требуемого сигнала вызова нажмите клавиши **Выбор** и **ОК**.

Обозначения кнопок

Громкость Перемещение Удерж Меню



© Корпорация Cisco Systems, Inc., 2004 г. С сохранением всех прав. Все права защищены. Cisco, Cisco IOS, Cisco Systems и логотип Cisco Systems являются зарегистрированными торговыми марками корпорации Cisco Systems, Inc. или ее филиалов в США и некоторых других странах. Все другие марки, наименования или торговые марки в настоящем документе или на Web-узлах являются собственностью соответствующих владельцев. Использование слова "партнер" не подразумевает отношений совместной собственности между Cisco и какой-либо компанией. (0401R)

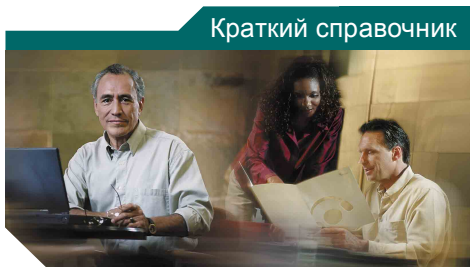

IP-телефон Cisco 7905G/7912G

Определения экранных клавиш
 Пересылка вызова
 Посылка вызовов конференц-связи
 Использование кнопок быстрого набора
 Использование переадресации вызовов
 Просмотр и набор вызовов
 Регулировка громкости
 Изменение сигнала вызова
 Обозначения кнопок

Определения экранных клавиш

cBarge	Организация конференции на линии общего доступа
->Конф	Организации конференции на основе нескольких вызовов на одной линии
=>все	Настройка/отмена переадресации вызовов
=>связ	Соединение двух вызовов между собой
Возвр	Возврат к удерживаемому вызову
Выбор	Выбор пункта на экране
Вызов	Посылка нового вызова
ГрПрхв	Ответ на вызов по другому добавочному номеру, входящему в группу пользователя
Конф	Организация конференции
Конф№	Организация открытой конференции
МонВыкл	Выключение режима громкой связи
Монитор	Включение режима громкой связи
Парк	Сохранение активного вызова с помощью функции откладывания вызовов
Перевд	Пересылка вызова
Перехв	Ответ на вызов по другому добавочному номеру, входящему в группу пользователя
Приватн	Разрешение/запрет другим пользователям просматривать информацию о вызовах по совместно используемой линии
Редакт	Редактирование номера в журнале вызовов
СокрН	Набор с использованием индексного номера быстрого набора
Список	Просмотр списка участников конференции
Ответ	Ответ на вызов
Отзвон	Получение уведомления об освобождении добавочного номера, если во время посылки вызова на этот номер он был занят
ОтклУч	Удаление участника, добавленного к конференции последним
Поиск	Поиск в каталоге
Удалить	Удаление участника конференции

Пересылка вызова

Если требуется...	Выполните следующие действия...
Пересылка вызова без разговора с абонентом, которому пересылается вызов	При установленном соединении нажмите Перевд и введите номер адресата. Услышав сигнал вызова, еще раз нажмите Перевд .
Разговор с абонентом, которому пересылается вызов, перед пересылкой вызова (пересылка с согласованием)	Нажмите Перевд и введите номер адресата. Поговорите с принимающим абонентом. Для соединения вызова снова нажмите Перевд . В противном случае нажмите кнопку Удерж для возврата к исходному вызову.
Пересылка двух текущих вызовов друг на друга (прямая пересылка)	Выберите первый вызов. Повторите операцию для второго вызова. Выделив один из выбранных вызовов, нажмите >> > => связ . Если требуется остаться на линии вместе с абонентами, вместо пересылки вызова создайте конференцию, нажав клавишу -> Конф .

Использование переадресации вызовов

Если требуется...	Выполните следующие действия...
Настроить или отменить переадресацию вызовов с телефона	Нажмите >>> => все и введите номер телефона для переадресации. Для отмены еще раз нажмите >>> => все .
Настроить или отменить переадресацию вызовов с компьютера	Зарегистрируйтесь на web-странице параметров пользователя, выберите свое устройство, затем в главном меню выберите Переадресовать все вызовы на другой телефон .

Посылка вызовов конференц-связи

Если требуется...	Выполните следующие действия...
Присоединить абонентов к обычной конференции	Выделите любой вызов на данной линии и нажмите Выбор . Повторите этот процесс для каждого вызова, который требуется присоединить к данной конференции. Выделив один из выбранных вызовов, нажмите >> > => Конф .
Организация обычной конференции путем посылки вызовов участникам	При установленном соединении нажмите >>> Конф для добавления к данному вызову нового абонента. Введите номер телефона участника конференции. После соединения вызова снова нажмите , Конф . Используйте эту процедуру для добавления остальных участников.
Просмотр списка участников конференции	Выберите активную конференцию и нажмите Список .

Использование кнопок быстрого набора

Если требуется...	Выполните следующие действия...
Настройка кнопок быстрого набора	Зарегистрируйтесь на web-страницах параметров пользователя, выберите свое устройство, затем в главном меню выберите Добавить/обновить номера быстрого набора . Введите телефонный номер и метку для каждой доступной кнопки быстрого набора.
Быстрый набор номера	Выберите номер из списка быстрого набора ИЛИ Введите индексный номер быстрого набора при неснятой трубке и нажмите СокрН .

Просмотр и набор вызовов

Если требуется...	Выполните следующие действия...
Повтор вызова по последнему набранному номеру	Нажмите Повтор .
Просмотр журналов вызовов	Нажмите кнопку Меню и выберите Каталоги > Пропущенные вызовы, Выполненные вызовы или Полученные вызовы .
Набор номера из журнала вызовов	Выделите строку журнала вызовов, отредактируйте номер (при необходимости) и снимите трубку.
Редактирование номера в журнале вызовов	Для изменения положения курсора или удаления цифр нажмите Редакт , затем << или >> . Для ввода цифр используйте клавиатуру.
Набор номера из корпоративного каталога	Нажмите кнопку Меню и выберите Каталоги > Службы каталога > Корпоративный каталог . Для поиска записи введите с клавиатуры несколько первых букв, затем нажмите Поиск . Для набора номера из списка перейдите к требуемому номеру, прокручивая список, и снимите трубку.
Размещение вызова при другом активном вызове	Нажмите кнопку Удерж , затем Вызов . Выполните набор номера, повторный набор или быстрый набор номера.



Содержание

Начало работы 1

- О пользовании данным руководством 1
- Источники дополнительной информации 2
 - Настройка IP-телефона Cisco в сети Web 2
- Сведения по безопасности и эксплуатации 2

Подключение телефона 4

Общие сведения о телефоне 7

- Кнопки и состав оборудования 7
- Использование функций и их доступность 9
- Советы по выполнению операций с вызовами и перемещению 9
 - Линии и вызовы 9
 - Трубка снята и трубка на рычаге 9
 - Выбор вызовов 10
 - Переключение между вызовами 10
- Использование меню функций 11
- Ввод и редактирование текста 11

Основные операции с вызовами 12

- Размещение вызова 12
- Ответ на вызов 14
- Завершение вызова 14
- Использование громкоговорителя 15
- Использование функций удержания и возобновления вызовов 15
- Пересылка вызова при установленном соединении 16

Посылка вызовов конференц-связи	17
Инициирование обычной конференции или присоединение к такой конференции	17
Инициирование открытой конференции или присоединение к такой конференции	18
Переадресация вызовов на другой номер	19
Расширенные операции с вызовами	20
Сохранение отложенных вызовов и извлечение отложенных вызовов	20
Перенаправление входящего вызова на ваш телефон	20
Общие сведения о совместно используемых линиях	21
Удаленное использование	21
Максимальное поддерживаемое число вызовов на совместно используемой линии	22
Присоединение к вызову по совместно используемой линии	22
Запрет другим абонентам просматривать информацию о вызове по совместно используемой линии и присоединяться к нему	23
Отслеживание подозрительных вызовов	23
Назначение приоритета для важных вызовов	24
Настройка параметров телефона	25
Регулировка громкости	25
Настройка сигналов вызова	26
Настройка кнопок быстрого набора	26
Использование голосовой почты, журналов вызовов и каталогов	27
Доступ к web-страницам параметров пользователя	28
Регистрация на web-страницах параметров пользователя	28
Подписка на телефонные услуги	29
Дополнительные параметры настройки	30
Устранение неполадок телефона	31
Использование инструмента отчетности о качестве	32
Условия ограниченной годичной гарантии на оборудование Cisco	33



Начало работы

В следующих разделах приводятся основные сведения, необходимые для начала работы с новым IP-телефоном Cisco.

О пользовании данным руководством

В данном руководстве содержится обзор функций, доступных в этой модели телефона. Руководство можно прочесть полностью с целью досконально разобраться с возможностями телефона или обращаться к руководству с помощью следующей таблицы за справками по часто используемым разделам.

Если требуется...	Выполните следующие действия
Просмотреть важные сведения по безопасности	См. “Сведения по безопасности и эксплуатации”, стр. 2.
Воспользоваться телефоном после его установки	Начните чтение с раздела “Общие сведения о телефоне”, стр. 7.
Подключить телефон к сети	См. “Подключение телефона”, стр. 4.
Получить справку о кнопках и клавишах	См. “Кнопки и состав оборудования”, стр. 7.
Послать вызов	См. “Размещение вызова”, стр. 12.
Перевести вызов в режим удержания	См. “Использование функций удержания и возобновления вызовов”, стр. 15.
Переслать вызов	См. “Пересылка вызова при установленном соединении”, стр. 16.
Организовать конференцию	См. “Посылка вызовов конференц-связи”, стр. 17.
Изменить громкость сигнала вызова или разговора	См. “Регулировка громкости”, стр. 25.
Выбрать другой сигнал вызова	См. “Настройка сигналов вызова”, стр. 26.

Источники дополнительной информации

Большую часть текущей документации Cisco можно найти в сети Интернет по следующему адресу URL:

<http://www.cisco.com/univercd/home/home.htm>

Для доступа на web-узел Cisco можно использовать следующий адрес URL:

<http://www.cisco.com/>

Для доступа на web-узлы Cisco в разных странах можно использовать следующий адрес URL:

http://www.cisco.com/public/countries_languages.shtml

Настройка IP-телефона Cisco в сети Web

IP-телефон Cisco является сетевым устройством, обеспечивающим обмен информацией с другими сетевыми устройствами организации пользователя, включая компьютеры. Информацию об организации и настройке телефонных услуг и управлении функциями и настройками с компьютера см. в документе *Customizing Your Cisco IP Phone on the Web* (Настройка IP-телефона Cisco по сети Web) по следующему адресу URL:

http://www.cisco.com/univercd/cc/td/doc/product/voice/c_ipphon/index.htm

Сведения по безопасности и эксплуатации

Установка и использование телефона

Перед установкой и использованием IP-телефона Cisco прочтите следующие сведения по безопасности.



Предупреждение!

Этот символ предупреждения обозначает опасность. Возникла ситуация, в которой возможны телесные повреждения. Перед эксплуатацией оборудования выясните, какие потенциальные опасности присутствуют в электрических цепях, и ознакомьтесь с правилами техники безопасности для предотвращения возможных несчастных случаев.



Предупреждение!

Прочтите инструкции по установке до подсоединения системы к источнику питания.



Предупреждение!

Полная утилизация этого устройства должна производиться в соответствии с местными законами и нормами.



Предупреждение!

Не используйте данную систему и не подсоединяйте/отсоединяйте кабели во время грозы.



Предупреждение!

Во избежание поражения электрическим током не подключайте цепи с малым по условиям безопасности напряжением (SELV) к цепям телефонных сетей (TNV). Порты локальных сетей (LAN) содержат цепи SELV, а порты глобальных сетей (WAN) содержат цепи TNV. Для некоторых портов LAN и WAN используются разъемы RJ-45. Соблюдайте осторожность при подключении кабелей.

Использование внешнего источника питания

Следующие предупреждающие сообщения относятся к использованию внешнего источника питания для IP-телефона Cisco:



Предупреждение!

С целью защиты от коротких замыканий (перегрузки по току) настоящее изделие рассчитано на установку только в помещениях. На фазовых проводах (на всех токонесящих проводах) требуется установить предохранитель или прерыватель цепи номиналом не более 120 В~, 15 А для США (240 В~, 10 А для других стран).



Предупреждение!

Данное устройство предназначено для работы с системами питания телефонных сетей (TN).



Предупреждение!

Розетка и штекер должны быть всегда доступны, так как они служат в качестве основного выключателя.



Внимание!

Используйте только источники питания, рекомендованные Cisco.

Подключение телефона

Подключение нового IP-телефона Cisco к сети IP-телефонии, как правило, осуществляется системным администратором. В противном случае для подключения телефона см. Рис. 1 (IP-телефон Cisco 7905G) и Рис. 2 (IP-телефон Cisco 7912G), а также приведенные ниже таблицы.

Рис. 1 Кабельные соединения IP-телефона Cisco 7905G

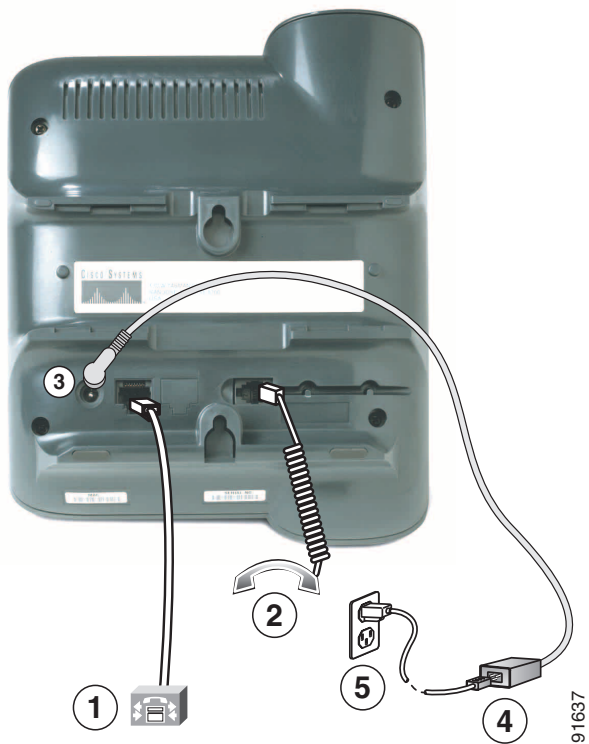

1	Сетевой порт (10BaseT)	2	Порт телефонной трубки
3	Порт адаптера постоянного тока (48 В _±)	4	Блок питания Cisco (дополнительная принадлежность)
5	Кабель питания с вилкой		

Рис. 2 Кабельные соединения IP-телефона Cisco 7912G

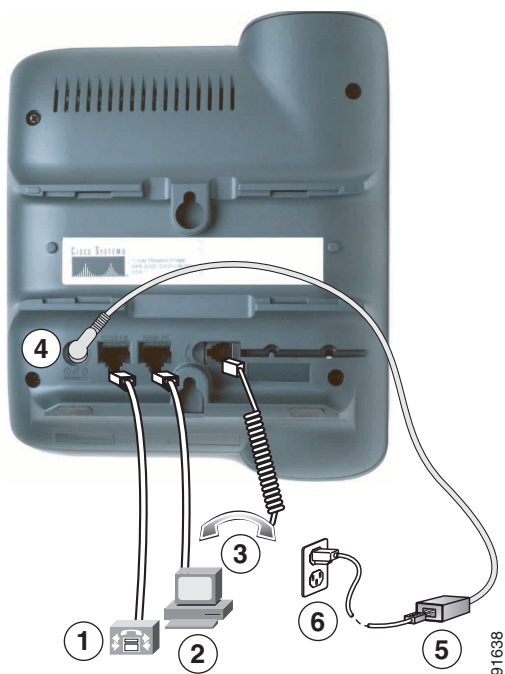

1	Сетевой порт (10/100 SW)	2	Порт доступа (10/100 PC)
3	Порт телефонной трубки	4	Порт адаптера постоянного тока (48 В _±)
5	Блок питания Cisco (дополнительная принадлежность)	6	Кабель питания

Регулировка опоры для трубки

После подключения телефона может потребоваться отрегулировать опору для трубки, чтобы исключить соскальзывание трубки с рычага. Инструкции приведены в следующей таблице.

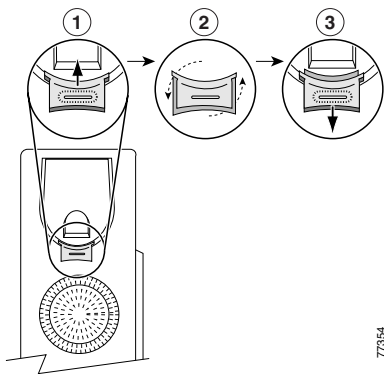

1	Отложите трубку в сторону и выдвиньте прямоугольный пластиковый язычок из опоры для трубки.
2	Поверните язычок на 180 градусов.
3	Вставьте язычок обратно в опору для трубки. В верхней части развернутого язычка имеется выступ. Поместите трубку на опору.

Регистрация с помощью TAPS

После подключения телефона к сети системный администратор может попросить выполнить автоматическую регистрацию данного телефона с помощью TAPS (Средство поддержки автоматически зарегистрированных телефонов). TAPS может использоваться либо для нового телефона, либо в случае замены существующего телефона.

Для регистрации с помощью TAPS поднимите трубку, введите добавочный номер TAPS, указанный системным администратором, и следуйте голосовым указаниям. Требуется ввести добавочный номер полностью, включая код междугородной связи. После отображения на телефоне подтверждающего сообщения положите трубку. Произойдет перезапуск телефона.

Общие сведения о телефоне

IP-телефоны Cisco 7905G и 7912G поддерживают:

- Голосовую связь по сети передачи данных
- Обычные телефонные функции для удобной обработки вызовов
- Специальные функции, расширяющие и настраивающие возможности обработки вызовов
- Интерактивное управление с помощью Web-страниц параметров пользователя
- Доступ к сетевым данным и услугам

Кнопки и состав оборудования



91031

1	Экран ЖКД	Используется для отображения таких данных, как время, дата, Ваш телефонный номер, идентификатор вызывающего абонента, состояние вызова и вкладки экранных клавиш.
2	Серия IP-телефона Cisco	Указывает номер модели IP-телефона Cisco.

3	Клавиши	Позволяют использовать все функции, отображаемые на соответствующих вкладках экрана ЖКД. С помощью этих клавиш можно выбрать параметры, отображаемые в нижней части экрана ЖКД. Функции экранных клавиш изменяются в зависимости от состояния телефона (например, в зависимости от того, активен ли телефон или находится в режиме ожидания).
4	Кнопка Перемещение 	Используется для прокрутки текста, выделения пунктов меню и выбора вызовов, отображаемых на экране ЖКД. Также обеспечивает доступ к номерам быстрого набора.
5	Кнопка Меню 	Открывает меню, обеспечивающее доступ к системе голосовой почты, журналам и каталогам телефона, настройкам и услугам.
6	Кнопка Удерж. 	Используется для включения удержания текущего вызова, возврата к удерживаемому вызову или переключения между текущим и входящим вызовом или текущим и удерживаемым вызовом.
7	Клавиатура	Работает точно так же, как клавиши набора номера на обычном телефоне.
8	Кнопка Громкость 	Используется для увеличения или уменьшения громкости трубки и громкой связи. Кроме того, используется для регулировки громкости звонка (если трубка не снята).
9	Трубка	Работает как обычная трубка. Световая полоска в верхней части трубки мигает, когда телефон звонит, и горит постоянно, когда пришло новое сообщение голосовой почты (в зависимости от системы сообщений).
10	Подставка	Используется для установки телефона под удобным углом на рабочем или обычном столе.

Использование функций и их доступность

Порядок работы с IP-телефоном Cisco и его функции могут зависеть от агента обработки вызовов, используемого в компании, а также от конфигурации телефонной системы, заданной группой обслуживания телефонов в компании. Поэтому часть функций, описанных в настоящем руководстве телефона, могут оказаться недоступными или могут в данной системе телефонов работать иначе. По вопросам доступности функций и особенностей их использования обращайтесь в отдел технической поддержки или к системному администратору.

Советы по выполнению операций с вызовами и перемещению

Эти указания помогут при выполнении операций с вызовами и перемещении по меню IP-телефона Cisco.

Линии и вызовы

В данном телефоне необходимо различать *линии* и *вызовы*. Во избежание путаницы воспользуйтесь следующими советами:

Линии

IP-телефоны Cisco 7905G и 7912G рассчитаны на одну линию, т.е. поддерживают одну линию для каждого добавочного номера. Группа обслуживания телефонов может сконфигурировать линию для поддержки от 1 до 6 вызовов. Вот почему иногда можно отвечать на несколько вызовов, хотя в телефоне имеется только одна телефонная линия.

Вызовы

Вызовы могут находиться в различных состояниях. В каждый отдельный момент времени *активным* может быть только один вызов. Активным может быть вызов с установленным соединением или вызов в процессе установления соединения (выполняется набор номера или подается звуковой сигнал исходящего вызова). Остальные вызовы должны быть поступающими, удерживаемыми или удаленными (для совместно используемых линий).



Трубка снята и трубка на рычаге

Некоторые задачи и инструкции выполняются по-разному в зависимости от того, находится ли телефонная трубка *на рычаге* или *снята*.

- Телефонная трубка на рычаге — телефонная трубка положена на рычаг, активные вызовы отсутствуют, тональный сигнал отсутствует. Данный телефон поддерживает *набор номера без снятия трубки*, что позволяет вводить или выбирать телефонные номера до отправки вызова.
- Трубка снята — телефонная трубка снята с рычага либо нажата кнопка **Набор** или **Вызов**: слышен тональный сигнал готовности к набору номера.

Выбор вызовов

Многие из функций телефона требуют выбора вызовов, для которых необходима определенная функция. Например, имеется четыре вызова в режиме удержания линии, но только два из них требуется присоединить к вызову в режиме конференц-связи. Перед активизацией этой функции можно выбрать только те вызовы, которые требуется добавить к вызову в режиме конференц-связи.

Если требуется...	Выполните следующие действия...
Выделение вызова 	Кнопкой Перемещение прокручивайте список вызовов, пока указатель с левой стороны экрана ЖКД не будет указывать на требуемый вызов.
Выбор вызова 	Выделив вызов, выберите его, нажав >> Выбор . Клавишу >> может потребоваться нажать несколько раз. Рядом с выбранными вызовами отображается значок пометки. Можно выбрать несколько вызовов.

Переключение между вызовами

Данный телефон поддерживает максимум шесть вызовов по одной линии в зависимости от того, какие параметры установил системный администратор при настройке телефона. Следующие советы помогут переключаться между вызовами по своей линии. Используйте кнопку **Перемещение** для прокрутки списка вызовов.

Если требуется...	Выполните следующие действия...
Просмотр текущих вызовов на линии	Посмотрите на экран ЖКД телефона.
Переключение между вызовами на одной линии	Выделите вызов, на который требуется переключиться, и нажмите Возвр.
Переключение с вызова с установленным соединением для ответа на входящий вызов	Нажмите Ответ . В результате новый вызов будет принят, а первый вызов будет автоматически переведен в режим удержания.

Советы

- В любой момент времени активным может быть только один вызов. Остальные вызовы автоматически переводятся в режим удержания.
- При наличии нескольких вызовов на одной линии первыми в списке вызовов отображаются вызовы с самым высоким уровнем приоритета и с наибольшей длительностью.
- Входящие вызовы первоначально отображаются в верхней строке дисплея, но после ответа на них перемещаются ниже.

Использование меню функций

Если требуется...	Выполните следующие действия...
Открытие меню функций	Для открытия меню Сообщения, Каталоги, Настройки и Сервисы нажмите кнопку Меню .
Перемещение по списку или меню	Нажмите кнопку Перемещение .
Выбор пункта меню	Кнопкой Перемещение выделите пункт меню, затем нажмите Выбор . Или нажмите на клавиатуре телефона кнопку с цифрой, указанной рядом с требуемым пунктом меню.
Возврат назад на один уровень в меню функций	Нажмите Выход . (Если нажать Выход в меню верхнего уровня, это меню закроется.)
Закрытие меню функций	Закройте меню, один или несколько раз нажав Выход .
Выход из всех меню	Нажмите кнопку Меню .

Ввод и редактирование текста

Если требуется...	Выполните следующие действия...
Ввод буквы на экране телефона	Для выбора буквы (с учетом регистра) один или несколько раз нажмите соответствующую цифру на клавиатуре. После прекращения нажатий курсор автоматически переместится в следующую позицию, и можно ввести следующую букву.
Удаление символа в позиции курсора или перемещение курсора	Для удаления буквы или цифры нажмите << или Удален . Для перемещения курсора вправо нажмите >>.

Основные операции с вызовами

В этом разделе описываются основные операции с вызовами, такие как размещение вызова, ответ на вызов и пересылка вызовов.

Размещение вызова

Для размещения вызова используйте один из нескольких вариантов занятия линии до или после набора номера.

Если требуется...	Выполните следующие действия...
Набор номера при снятой трубке	Снимите трубку и наберите номер.
Набор номера, не снимая трубки (без тонального сигнала)	Введите или выберите телефонный номер: <ul style="list-style-type: none">• Введите телефонный номер с клавиатуры.• Нажмите кнопку Перемещение для обращения к списку номеров быстрого набора и выбора телефонного номера из него. Затем для размещения вызова и занятия линии выполните одно из следующих действий: <ul style="list-style-type: none">• Поднимите трубку• Нажмите клавишу Набор
Набор номера, не снимая трубки (с тональным сигналом)	Нажмите клавишу Вызов и наберите номер.
Повторный набор последнего набранного номера	Нажмите Повтор .
Быстрый набор номера	Выполните одно из следующих действий: <ul style="list-style-type: none">• Нажмите кнопку Перемещение, выберите номер из списка номеров быстрого вызова, затем нажмите Набор.• Не снимая трубки, введите код быстрого набора (1-99 на клавиатуре) и нажмите СокрН. Подробнее см. “Настройка кнопок быстрого набора”, стр. 26.
Набор номера из журнала вызовов	Нажмите кнопку Меню и выберите Каталоги > Пропущенные вызовы, Полученные вызовы, Выполненные вызовы, Быстрый набор, или Службы каталога . Для набора номера из списка перейдите к требуемому номеру, прокручивая список, и снимите трубку. Для добавления префикса или других цифр к номеру перед его набором нажмите Редакт .

Если требуется...	Выполните следующие действия...
Набор номера из корпоративного каталога	Нажмите кнопку Меню и выберите Каталоги > Службы каталога > Корпоративный каталог . Для поиска записи в списке введите требуемые буквы с клавиатуры. (Для поиска можно использовать часть имени.) Нажмите Поиск . Для набора номера из списка перейдите к требуемому номеру, прокручивая список, и снимите трубку.
Набор номера с web-страницы корпоративного каталога	Воспользуйтесь функцией Cisco Webdialer. Откройте web-браузер и перейдите к телефонному каталогу своей компании. Выберите в каталоге номер телефона. Для размещения вызова нажмите клавишу Набор . Для завершения вызова нажмите Отбой . Подробнее см. руководство <i>Customizing Your Cisco IP Phone on the Web</i> (Настройка IP-телефона Cisco в сети Web).
Размещение вызова при другом активном вызове	Нажмите кнопку Удерж . Выполните набор номера, повторный набор или быстрый набор номера.
Получение уведомления об освобождении добавочного номера, если во время отправки вызова на этот номер он был занят или на него поступил другой вызов	Наберите номер и в том случае, если слышен сигнал “занято” или сигнал вызова, нажмите Отзвон . Положите трубку. Когда добавочный номер освободится, телефон выдаст звуковое и визуальное предупреждение. (Обратный вызов на этот номер не выполняется автоматически; вызов требуется разместить.) Для просмотра состояния уведомления об обратном вызове нажмите кнопку Отзвон , когда телефон находится в режиме ожидания. Для отмены уведомления об обратном вызове нажмите Отмена . Обратный вызов - это специальная функция, которая должна быть настроена в телефоне системным администратором. По умолчанию эта функция не доступна.
Посылка приоритетного вызова	Введите код доступа MLPP (предоставленный системным администратором), а затем номер телефона. Подробнее см. “Назначение приоритета для важных вызовов”, стр. 24.
Набор номера из личной адресной книги (PAB) или кода ускоренного набора	Нажмите кнопку Меню и выберите Services > PABookService или My Fast Dial (точные названия могут отличаться от указанных). Для набора номера из списка перейдите к требуемому номеру, прокручивая список, и снимите трубку. За справкой о подписке на услугу личной адресной книги и услугу ускоренного набора обращайтесь к разделу “Доступ к web-страницам параметров пользователя”, стр. 28.

Советы

- Если при вводе номера допущена ошибка, нажмите << для удаления одной или нескольких цифр. Для прекращения попытки набора номера нажмите **Отмена** или повесьте трубку.
- При наборе номера без поднятия трубки можно в качестве первой цифры использовать символы * или #. Если требуется использовать эти клавиши, номер следует набирать при снятой трубке.
- Невозможно активизировать функцию уведомления об обратном вызове, если абонент, которому направляется вызов, переадресовал все вызовы на другой добавочный номер.
- Размещение вызова при наличии другого активного вызова может оказаться невозможным, если достигнуто максимальное количество вызовов, заданное для линии.
- Если системный администратор отключил громкоговоритель телефона, использовать функции набора номера без поднятия трубки невозможно.

Ответ на вызов

Для ответа на вызов снимите трубку. Дополнительные возможности приведены в следующей таблице.

Если требуется...	Выполните следующие действия...
Переключение с вызова с установленным соединением для ответа на входящий вызов	Нажмите Ответ . В результате новый вызов будет принят, а первый вызов автоматически переведен в режим удержания. Для получения дополнительной информации см. “Использование функций удержания и возобновления вызовов”, стр. 15.
Ответ на вызов с использованием услуги ожидания вызова	Попросите системного администратора сконфигурировать для телефона функцию ожидания вызова. Если эта функция включена, при поступлении нового вызова во время другого вызова подается тональный сигнал ожидающего вызова и отображается информация о вызывающем абоненте. Для ответа на вызов нажмите Ответ . Для возврата к исходному вызову выберите требуемый вызов кнопкой Перемещение , затем нажмите кнопку Удержание . Для переключения между вызовами выберите требуемый вызов кнопкой Перемещение , затем нажмите кнопку Удержание для возврата к этому вызову. Для создания конференц-вызова между собой и двумя другими абонентами выберите требуемые вызовы и нажмите ->Конф.
Настройка телефона на автоматическое установление соединения после одного или двух сигналов вызова	Обратитесь к системному администратору для настройки функции автоматического ответа для своих линий.
Извлечение удерживаемого вызова с другого телефона (например, с телефона в конференц-зале) или предоставление другому абоненту возможности извлечения удерживаемого вызова	Воспользуйтесь функцией отложенных вызовов. См. “Сохранение отложенных вызовов и извлечение отложенных вызовов”, стр. 20.
Ответ с данного телефона на вызов, поступивший на другой телефон	Воспользуйтесь функцией подбора вызовов. См. “Перенаправление входящего вызова на ваш телефон”, стр. 20.
Передача входящего вызова непосредственно в систему голосовой почты.	Нажмите =>сразу . Входящий вызов автоматически пересылается на голосовую почту, и вызывающий абонент слышит приветствие, настроенное для почтового ящика.

Завершение вызова

Чтобы завершить вызов, повесьте трубку или нажмите **Отбой**.



Примечание

При нажатии **Отбой** для завершения вызова нет необходимости вешать трубку. При снятой трубке на экране отображается значок снятой трубки даже при отсутствии активных вызовов.

Использование громкоговорителя

IP-телефоны Cisco 7905G и 7912G снабжены громкоговорителем для громкоговорящей связи. Громкоговоритель служит только для прослушивания вызова. Чтобы поговорить во время вызова, необходимо снять трубку.

Если требуется...	Выполните следующие действия...
Прослушивание другого абонента через громкоговоритель	Нажмите Монитор , затем положите трубку. Вы сможете слышать сам разговор во время вызова, но говорить будет невозможно.
Прослушивание другого абонента через трубку	Поднимите трубку или нажмите МонВыкл .
Выключение громкоговорителя и отбой вызова	Нажмите Отбой .
Настройка громкости громкоговорителя	Нажмите кнопку Громкость (со стрелкой вверх или вниз) во время использования громкоговорителя. Если потребуется сохранить настройку громкости громкоговорителя, нажмите Сохранить .



Совет

Если системный администратор отключил громкоговоритель телефона, клавиши **Монитор** и **МонВыкл** недоступны. Для размещения и прослушивания вызовов необходимо снимать трубку.

Использование функций удержания и возобновления вызовов

В любой момент времени активным может быть только один вызов. Остальные соединенные вызовы должны переводиться в режим удержания.

Если требуется...	Выполните следующие действия...
Удержать вызов	Выберите вызов, который требуется перевести в режим удержания, и нажмите Удерж . Цвет клавиши Удерж изменяется на красный, и на экране ЖКД мигает информация о вызывающем абоненте.
Отменить удержание вызова	Выберите вызов, для которого требуется отменить режим удержания, и нажмите Возв . Подсветка кнопки Удерж выключается.

Советы

- Включение функции удержания вызовов обычно сопровождается музыкальным или тональным сигналом. Поэтому не рекомендуется переводить в режим удержания вызовы конференц-связи.
- При наличии на линии нескольких вызовов активный вызов всегда отображается в верхней строке ЖКД. Удерживаемые вызовы отображаются ниже.
- В режим удержания можно перевести максимум шесть вызовов, в зависимости от количества вызовов, заданного в конфигурации линии. Если требуется сконфигурировать для линии большее количество вызовов, обратитесь в группу обслуживания телефонов.

Пересылка вызова при установленном соединении

Функция пересылки служит для перенаправления вызова с установленным соединением. *Адресат* - это номер, на который требуется переслать вызов.

Если требуется...	Выполните следующие действия...
Пересылка вызова без разговора с абонентом, которому пересылается вызов	При установленном соединении нажмите Перевд и введите номер адресата. Услышав сигнал вызова, еще раз нажмите Перевд .
Разговор с абонентом, которому пересылается вызов, перед пересылкой вызова (пересылка с согласованием)	Нажмите Перевд и введите номер адресата. Дождитесь ответа абонента, которому требуется перенаправить вызов. Если этот абонент согласен принять вызов, еще раз нажмите Перевд . Если абонент не принимает вызов, нажмите кнопку Удерж , чтобы вернуться к исходному вызову.
Пересылка двух текущих вызовов друг на друга (прямая пересылка)	Выберите первый вызов и нажмите >> > Выбор . Повторите операцию для второго вызова. Выделив один из выбранных вызовов, нажмите >> > => связ . Два вызывающих абонента соединяются друг с другом, а вы отсоединяетесь от данного вызова. Если требуется остаться на линии вместе с абонентами, вместо пересылки вызова создайте конференцию, нажав клавишу -> Конф . Подробнее см. “Посылка вызовов конференц-связи”, стр. 17.



Совет Пересылка удерживаемого вызова невозможна. Нажмите кнопку **Удерж** для возврата к выбранному удерживаемому вызову, затем перешлите вызов.

Посылка вызовов конференц-связи

Вызовы в режиме конференц-связи позволяют участвовать в разговоре одновременно трем и более участникам. Данный IP-телефон Cisco может поддерживать несколько типов конференций в зависимости от потребностей пользователя и конфигурации телефона. На телефоне могут быть доступны следующие клавиши конференц-вызовов:

- **Конф** — эта клавиша служит для организации обычных конференций (3-16 абонентов) путем вызова каждого участника по отдельности. Обычные конференции являются функцией по умолчанию, доступной на большинстве телефонов.
- **->Конф** — эта клавиша служит для организации обычной конференции (3-16 абонентов) на основе нескольких текущих вызовов на одной линии. Обычные конференции являются функцией по умолчанию, доступной на большинстве телефонов.
- **кВмеш** — эта клавиша служит для организации обычной конференции (3-16 абонентов) на линии общего доступа. Эта дополнительная функция, используемая только на линиях общего доступа, настраивается системным администратором.
- **Конф№** — эта клавиша служит для организации конференции (до 100 участников в зависимости от конфигурации), участники которой должны послать вызов на установленный номер в определенное время. Эта функция является дополнительной. Она должна быть настроена системным администратором. Подробнее см. “Инициирование открытой конференции или присоединение к такой конференции”, стр. 18.

Инициирование обычной конференции или присоединение к такой конференции

Обычная конференция позволяет одновременно участвовать в одном вызове нескольким абонентам – от трех до шестнадцати. Подробнее см. следующую таблицу.

Если требуется...	Выполните следующие действия...
Присоединить абонентов к обычной конференции	Выделите любой вызов на данной линии и нажмите Выбор . Повторите этот процесс для каждого вызова, который требуется присоединить к данной конференции. Выделив один из выбранных вызовов, нажмите >> > ->Конф . Выбранные вызовы будут автоматически присоединены к конференции.
Организация обычной конференции путем посылки вызовов участникам	При установленном соединении нажмите >> > Конф для добавления к данному вызову нового абонента. Введите номер телефона участника конференции. После установления соединения и разговора с участником конференции еще раз нажмите Конф для добавления этого участника к вызову. Используйте эту процедуру для добавления остальных участников.
Присоединение к обычной конференции	Ответьте на входящий вызов. Для присоединения к обычной конференции никаких дополнительных действий не требуется.
Присоединение к обычной конференции на линии общего доступа	На удаленном телефоне, подключенном к линии общего доступа, выберите вызов, к которому требуется присоединиться, и нажмите кВмеш .

Если требуется...	Выполните следующие действия...
Просмотр списка участников конференции	Выберите активную конференцию и нажмите Список . Участники перечисляются в порядке их присоединения к конференции, снизу вверх.
Получение обновленного списка участников конференции	В режиме просмотра списка участников конференции нажмите Обнов.
Определение абонента, который инициировал конференцию	В режиме просмотра списка участников конференции найдите в конце списка участника, имя которого помечено звездочкой (*).
Удаление участника конференции	Выделите имя участника и нажмите Удалить . Удалять участников может только инициатор конференции.
Удаление участника, добавленного к обычной конференции последним	Нажмите Отключ или выделите имя участника, расположенное сверху списка участников конференции, и нажмите Удалить . Последний добавленный к конференции участник всегда указан в начале списка. Удалять участников может только инициатор конференции.
Завершение обычной конференции	Положите трубку или нажмите Отбой .

Советы

- При включении функции удержания воспроизводится музыка или тональный сигнал. Поэтому не рекомендуется переводить в режим удержания вызовы конференц-связи.
- Если при попытке использования клавиши **->Конф** отображается сообщение об ошибке “Нет информации об участнике”, убедитесь в том, что помимо активного вызова, который выбирается автоматически, выбран хотя бы один вызов.

Инициирование открытой конференции или присоединение к такой конференции

В отличие от обычной конференции, где организатор конференции должен направлять вызовы участникам, для присоединения к открытой конференции участники могут в заранее установленное время набрать ее номер. Организация открытых конференций является специальной функцией, которую должен настроить системный администратор.

Если требуется...	Выполните следующие действия...
Организация открытой конференции	Нажмите >> > Конф№ . (Клавишу >> может потребоваться нажать несколько раз). Наберите номер открытой конференции, указанный системным администратором или справочной телефонной службой, затем следуйте голосовым инструкциям.
Присоединение к открытой конференции	Наберите номер открытой конференции, указанный инициатором конференции. Присоединение к конференции осуществляется после ее создания инициатором. Для присоединения к конференции нажимать клавишу Конф№ не требуется.
Завершение открытой конференции	Положите трубку.



Совет Открытая конференция обычно может поддерживать более 100 участников. Максимальное количество определяется системным администратором.

Переадресация вызовов на другой номер

Функция переадресации всех вызовов позволяет перенаправлять все входящие вызовы с IP-телефона Cisco на другой номер.



Совет Введите номер для переадресации всех вызовов в точности так, как при наборе этого номера с телефона на рабочем столе. В частности, при наличии кода доступа (например, “9”) или кода междугородной связи необходимо ввести эти коды.

Если требуется...	Выполните следующие действия...
Настроить переадресацию вызовов с Вашего телефона	Нажмите >> > =>все и введите номер телефона для переадресации.
Отменить переадресацию вызовов с Вашего телефона	Нажмите >> > =>все.
Настроить или отменить переадресацию вызовов с компьютера	Зарегистрируйтесь на web-странице параметров пользователя, выберите свое устройство, затем в главном меню выберите Переадресовать все вызовы на другой телефон . Настроить или отменить переадресацию вызовов можно на web-странице переадресации вызовов. (Для получения указаний по регистрации см. “Регистрация на web-страницах параметров пользователя”, стр. 28.)
Убедитесь, что переадресация вызовов включена.	Посмотрите на значок состояния вызовов этой линии. Если переадресация вызовов включена, на значке телефона отображается мультипликационная стрелка, а в строке состояния отображается сообщение с указанием номера для переадресации вызовов.

Советы

- Вызовы могут переадресовываться на обычный аналоговый телефон или на другой IP-телефон; однако системный администратор может ограничить переадресацию вызовов, разрешив ее только на номера данной компании.
- Переадресацию вызовов можно всегда отменить с телефона, даже если она была задана на web-странице параметров пользователя.

Расширенные операции с вызовами

Расширенные операции с вызовами включают в себя специальные (нестандартные) функции, которые системный администратор может настроить для телефона в соответствии с потребностью в обработке вызовов и рабочими условиями. По умолчанию эти функции не доступны.

Сохранение отложенных вызовов и извлечение отложенных вызовов

Абонент может “отложить” вызов, то есть сохранить его с возможностью последующего извлечения тем же или другим абонентом с другого телефона в системе Cisco CallManager (например, с телефона сотрудника или с телефона в конференц-зале).

Откладывание вызовов - это специальная функция, которая должна быть настроена системным администратором.

Если требуется...	Выполните следующие действия...
Сохранение активного вызова с помощью функции откладывания вызовов	Во время вызова выберите > > Парк . На экране ЖК-дисплея отобразится специальный номер отложенного вызова, на котором сохраняется вызов. Запишите номер отложенного вызова и повесьте трубку.
Извлечение отложенного вызова	Для соединения с отложенным вызовом введите с любого IP-телефона Cisco в той же сети номер, на который отложен вызов.



Примечание

Время для ответа на отложенный вызов до его возврата в первоначальное место назначения, ограничено. За дополнительной информацией об ограничении времени обратитесь к системному администратору.

Перенаправление входящего вызова на ваш телефон

Функция подбора вызова позволяет перенаправить вызов, поступающий на телефон сотрудника, на собственный телефон для ответа на этот вызов.

Функция подбора вызова является специальной функцией, которую системный администратор может настроить для телефона в зависимости от задач обработки вызовов и условий работы. Эту функцию удобно использовать, если обычно Вы делите ответственность по обработке вызовов со своими коллегами.

Если требуется...	Выполните следующие действия...
Ответ на вызов, поступивший на другой добавочный номер в той же группе	Снимите трубку и нажмите >> > Перехв. Теперь вызов поступает на ваш телефон. Нажмите Ответ.
Ответ на вызов, поступивший на другой добавочный номер, не входящий в данную группу	Снимите трубку и нажмите >> > ГрПрхв. Наберите номер подбора вызовов для этой группы, предоставленный системным администратором. Теперь вызов поступает на ваш телефон. Нажмите Ответ.



Примечание Группа подбора вызовов определяется системным администратором.

Общие сведения о совместно используемых линиях

Системный администратор может предоставить совместно используемую линию. Функции совместно используемых линий не действуют на обычных отдельных линиях. Как правило, совместно используемые линии находят два основных применения:

- Один сотрудник использует совместно используемую линию с нескольких телефонов. Например, совместно используемая линия с добавочным номером 23456 используется для телефона сотрудника на рабочем столе и для телефона в лаборатории. Входящие вызовы по добавочному номеру 23456 будут поступать на телефон на рабочем столе и на телефон лаборатории, и для ответа на вызовы можно использовать любой из этих телефонов.
- Несколько сотрудников совместно используют линию. Например, менеджер может использовать линию и добавочный номер совместно с секретарем. Входящие вызовы по этому добавочному номеру поступают на оба телефона.

Удаленное использование

Вызовы по совместно используемой линии производятся точно так же, как и по любой другой линии, даже если на телефоне отображается значок удаленного использования. Значок удаленного использования означает, что совместно используемая линия занята другим сотрудником. Когда на телефон выводится значок удаленного использования, можно просмотреть информацию о вызове другого сотрудника, например, номер вызываемого абонента и длительность вызова. И наоборот, для совместно используемой линии информация о вашем вызове может отображаться на телефонах других сотрудников. Если для совместно используемой линии требуется, чтобы информация о ваших вызовах не отображалась на других телефонах, включите в телефоне функцию конфиденциальных вызовов. Подробные сведения об использовании функции конфиденциальных вызовов для совместно используемой линии см. в разделе “Запрет другим абонентам просматривать информацию о вызове по совместно используемой линии и присоединиться к нему”, стр. 23.



Совет Если функция конфиденциальных вызовов включена, во время вызова по совместно используемой линии значок удаленного использования не отображается на других телефонах, подключенных к этой линии.

Максимальное поддерживаемое число вызовов на совместно используемой линии

Системный администратор может установить для разных сотрудников, совместно использующих линию, разное количество поддерживаемых вызовов. Поэтому в некоторых случаях посылка нового вызова по совместно используемой линии возможна для одного сотрудника, но невозможна для другого.

Предположим, например, что совместно используемая линия имеет добавочный номер 78888, и для телефона одного из сотрудников настроена поддержка не более четырех вызовов по этой линии. Однако телефон другого сотрудника поддерживает до пяти вызовов по той же совместно используемой линии с добавочным номером 78888. Если на этой линии уже имеется четыре активных вызова, для первого сотрудника экранная клавиша **Вызов** не доступна, и посылка нового вызова по этой совместно используемой линии для него невозможна. Однако второй сотрудник может послать новый вызов по этой линии, так как максимальное количество вызовов, поддерживаемых его телефоном для этой совместно используемой линии, равно пяти, а не четырем.

Присоединение к вызову по совместно используемой линии

Можно подключиться к текущему вызову по совместно используемой линии с помощью функции вмешательства **cBarge** и преобразовать вызов в обычную конференцию. При этом инициатору вмешательства и всем участникам вызова становятся доступными все функции, предусмотренные для обычных конференций (подробнее см. раздел “Посылка вызовов конференц-связи”, стр. 17); в частности, можно добавлять новых участников.

При использовании вмешательства **cBarge** с созданием обычной конференции другие участники вызова слышат тональный сигнал, вызов временно прерывается, а информация о вызове на экране изменяется. После отключения инициатора вмешательства вызов продолжается в режиме конференц-связи при условии, что останется не менее трех участников.

Если требуется...	Выполните следующие действия...
Просмотр активных вызовов на совместно используемой линии	Посмотрите на дисплей телефона. Если на нем присутствует значок “Используется удаленно”, на совместно используемой линии имеются активные вызовы. Отображается информация обо всех вызовах, не являющихся конфиденциальными. Однако при наличии на совместно используемой линии активного вызова у сотрудника с включенной функцией конфиденциальных вызовов индикация использования линии не производится.
Присоединение к удаленному вызову с созданием обычной конференции	Выберите удаленный вызов, к которому требуется присоединиться, и нажмите cBarge .





Примечание

Если у вызывающего абонента текущего вызова включена функция конфиденциальных вызовов, подключение к текущему вызову с помощью функции **cBarge** невозможно.

Запрет другим абонентам просматривать информацию о вызове по совместно используемой линии и присоединяться к нему

С помощью функции конфиденциальных вызовов абонент совместно используемой линии может запретить другим абонентам, использующим эту линию, просматривать информацию о его вызовах и присоединяться к ним.

Если требуется...	Выполните следующие действия...
Включение функции конфиденциальных вызовов позволяет запретить другим абонентам просматривать информацию о вызове по совместно используемой линии и присоединяться к нему	Нажмите >> > Приватн . Если функция конфиденциальных вызовов включена, на экране ЖКД рядом с телефонным номером отображается значок конфиденциального вызова  .
Выключение функции конфиденциальных вызовов позволяет разрешить другим абонентам просматривать информацию о вызове по совместно используемой линии и присоединяться к нему	Нажмите >> > Приватн . Если функция конфиденциальных вызовов выключена, на экране ЖКД рядом с телефонным номером отображается значок отключения этой функции  .

Советы

- Если функция конфиденциальных вызовов включена, во время вызова по совместно используемой линии значок “Используется удаленно” не отображается на других телефонах, подключенных к этой линии; индикация занятости линии отсутствует.
- Если функция конфиденциальных вызовов включена для всех других телефонов, использующих ту же совместно используемую линию, возможность посылки новых вызовов по этой линии сохраняется. Однако присоединение к вызовам на этой совместно используемой линии невозможно.
- Функция конфиденциальных вызовов применяется ко всем совместно используемым линиям телефона. Следовательно, если для телефона предусмотрено несколько совместно используемых линий и включена функция конфиденциальных вызовов, ни один абонент, использующий какую-либо из этих линий, не может просматривать информацию о вызовах по этим линиям и присоединяться к ним.

Отслеживание подозрительных вызовов

В случае приема подозрительных или злонамеренных вызовов системный администратор может настроить для телефона функцию идентификации злонамеренных вызовов (ИДЗВ). Эта функция позволяет идентифицировать активный вызов как подозрительный, в результате чего будет отображен ряд сообщений системы автоматического отслеживания и уведомления.

Если требуется...	Выполните следующие действия...
Идентификация абонента, пославшего подозрительный вызов	Нажмите ИДЗВ . Если запрос идентификации успешно выполнен, подается специальный звуковой сигнал, и на экране телефона отображается сообщение “Успешное выполнение ИДЗВ”. Вызов остается активным до тех пор, пока он не будет завершен.

Назначение приоритета для важных вызовов

В ряде специализированных организаций, например, в военных и правительственных учреждениях, может возникнуть необходимость посылать и принимать срочные или важные вызовы. Для таких важных вызовов может требоваться обработка с более высоким приоритетом, например, они должны иметь возможность блокировать другие вызовы. При необходимости в такой особой обработке вызовов системный администратор может снабдить телефон функцией установления многоуровневых приоритетов для внеочередного занятия линии (MLPP).

Запомните эти термины:

- *Старшинство* указывает на приоритет, назначенный вызову.
- *Внеочередное занятие линии* означает процесс завершения существующего вызова с более низким приоритетом и приема посланного на телефон вызова с более высоким приоритетом.

Если требуется...	Выполните следующие действия...
Выбор уровня приоритета (старшинство) исходящего вызова	Обратитесь к системному администратору за списком соответствующих номеров приоритетов для вызовов (от низких к высоким).
Посылка приоритетного вызова	Введите код доступа MLPP (предоставленный системным администратором), а затем номер телефона.
Прием приоритетного вызова	Подается специальный звуковой сигнал ожидающего вызова, и для входящего вызова отображается специальный значок.
Просмотр уровня приоритета вызова	Вызовы с более высоким уровнем приоритета отображаются в начале списка вызовов. Назначенный приоритет обозначается следующими значками: (значок отсутствует) Обычный вызов <ul style="list-style-type: none">▣ Приоритетный вызов▣▣ Вызов со средним приоритетом (безотлагательный)▣▣▣ Вызов с высоким приоритетом (очень срочный)▣▣▣▣ Вызов с самым высоким приоритетом (самый срочный)
Прием вызова с более высоким приоритетом	Услышав специальный тональный сигнал ожидания вызова, завершите активный вызов и ответьте на вызов с более высоким приоритетом.
Прием вызова с внеочередным занятием линии	В процессе активного вызова в течение примерно 10 секунд звучит непрерывный тональный сигнал. Затем вызов с внеочередным занятием линии вытеснит активный вызов.

Советы

- При отправке и приеме вызовов с включенной функцией MLPP воспроизводятся специальные тональные сигналы вызова и тональные сигналы ожидания вызова, которые отличаются от обычных тональных сигналов.
- При вводе неправильного кода доступа MLPP подается голосовое предупреждение об ошибке.

Настройка параметров телефона

IP-телефон Cisco можно настроить под пользователя, задавая параметры, как указано в следующей таблице.



Примечание

- Большинство параметров доступны с телефона, но небольшая часть доступна интерактивно на страницах параметров пользователя. Для получения дополнительной информации см. “Доступ к web-страницам параметров пользователя”, стр. 28.
- Если требуется восстановить ранее сохраненные параметры телефона, выберите **Настройки > >> > Восст.**
- Если требуется восстановить параметры, сохраненные в телефоне на заводе-изготовителе, выберите **Настройки > >> > ПоУмлч.** Восстанавливаются все ранее сохраненные параметры.

Регулировка громкости

В следующей таблице описывается процедура регулировки и сохранения уровня громкости в данном телефоне.

Если требуется...	Выполните следующие действия...
Настройка уровня громкости разговора 	Во время вызова или после появления тонального сигнала нажмите кнопку громкости. В этом случае регулируется уровень громкости для активного в текущий момент режима аудиосигнала. Например, при увеличении громкости в режиме телефонной трубки громкость в режиме громкой связи не изменится. Для сохранения нового уровня громкости в качестве уровня по умолчанию для данного режима аудиосигнала нажмите Сохранить . Если требуется, чтобы настройка громкости сохранилась даже после перезагрузки, нажмите кнопку Меню и выберите Настройки > Сохранить .
Настройка уровня громкости сигнала вызова	Нажмите кнопку громкости, когда трубка находится на рычаге. Новый уровень громкости сигнала вызова будет сохранен автоматически.



Совет

Если после настройки громкости для трубки или громкоговорителя изменения не сохранены, при следующем использовании этого режима аудиосигнала восстановится ранее сохраненное значение громкости.

Настройка сигналов вызова

Можно по желанию изменить звуковой сигнал вызова телефона, чтобы он отличался от сигнала другого телефона, расположенного рядом.

Если требуется...	Выполните следующие действия...
Изменение сигнала вызова	Нажмите кнопку Меню и выберите Настройки > Тип звонка . Используйте кнопку Перемещение для прокрутки списка типов сигналов вызова и кнопку Тест для прослушивания выбранного типа сигнала. После выбора требуемого сигнала вызова нажмите клавиши Выбор и ОК .

Настройка кнопок быстрого набора

На IP-телефоне Cisco 7905G и 7912G можно настроить до четырех кнопок быстрого набора.

Процедура настройки кнопок быстрого набора на web-страницах параметров пользователя описана в следующей таблице. (Дополнительные инструкции см. в разделе “Доступ к web-страницам параметров пользователя”, стр. 28.)



Примечание

Системный администратор может назначить кнопки быстрого набора для телефона; он также может ограничить число кнопок быстрого набора, доступных для назначения.

Если требуется...	Выполните следующие действия...
Настройка кнопок быстрого набора	Зарегистрируйтесь на web-страницах параметров пользователя, выберите свое устройство, затем в главном меню выберите Добавить/обновить номера быстрого набора . Введите телефонный номер и метку для каждой доступной кнопки быстрого набора. Введите номер точно так же, как если бы вызов выполнялся с телефона на рабочем столе. В частности, при наличии кода доступа (например, “9”) или кода междугородной связи необходимо ввести эти коды. Введенная метка будет отображаться на экране рядом с кнопкой быстрого набора.
Удаление номера быстрого набора	Удалите телефонный номер и относящийся к нему текст в окне Добавить/обновить номера быстрого набора .

Подробную информацию по использованию быстрого набора для размещения вызовов см. в разделе “Размещение вызова”, стр. 12.

Использование голосовой почты, журналов вызовов и каталогов

Для доступа к голосовой почте, журналам вызовов и каталогам используйте кнопки функций, как указано в следующей таблице.



Примечание

Услуга голосовой почты, используемая в телефонной системе, выбирается вашей организацией. Наиболее точная и подробная информация по использованию услуги голосовой почты содержится в документации на эту услугу.

Если требуется...	Выполните следующие действия...
Установка и индивидуальная настройка голосовой почты	Нажмите кнопку Сообщен и выполняйте голосовые инструкции. Настройку голосовой почты можно также выполнить, нажав кнопку Меню и выбрав Сообщения . Системный администратор должен предоставить Вам пароль по умолчанию для услуги голосовой почты. В целях безопасности необходимо изменить пароль по умолчанию как можно раньше.
Проверка наличия новых сообщений голосовой почты	Проверьте, не горит ли красный индикатор на телефонной трубке.
Прослушивание сообщений голосовой почты или доступ к меню голосовой почты	Нажмите кнопку Сообщен и выполняйте голосовые инструкции. Для доступа к голосовой почте можно также нажать кнопку Меню и выбрать Сообщения .
Просмотр журналов вызовов	Нажмите кнопку Меню и выберите Каталоги > Пропущенные вызовы, Выполненные вызовы или Полученные вызовы . В каждом из этих журналов может храниться до 10 записей.
Набор номера из журнала вызовов	Выберите строку журнала вызовов, отредактируйте номер (при необходимости) и снимите трубку. Если требуется отредактировать номер, отображаемый в журнале (например, добавить или удалить префикс), нажмите Редакт , а затем << для удаления цифр или >> для перемещения курсора вправо. Для ввода цифр используйте клавиатуру.
Набор номера из корпоративного каталога	Нажмите кнопку Меню и выберите Каталоги > Корпоративный каталог (точное название может быть другим). Выполните поиск в списке, введя буквы с помощью клавиатуры. (Для поиска можно использовать часть имени.) Для набора номера из списка выберите требуемую запись и снимите трубку.
Очистка журнала вызовов	Нажмите кнопку Меню и выберите Каталоги > Очистить .

Доступ к web-страницам параметров пользователя

Поскольку IP-телефон Cisco является сетевым устройством, он может обмениваться информацией с другими сетевыми устройствами, в том числе с компьютерами и web-услугами, доступными с помощью web-браузера на компьютере.

Используя web-страницы параметров пользователя Cisco CallManager, можно создавать, настраивать и активизировать телефонные услуги, а также управлять параметрами и функциями с компьютера. В этом разделе описывается порядок доступа к web-страницам параметров пользователя и порядок подписки на телефонные услуги. Для получения более подробной информации о функциях, которые можно конфигурировать, и о телефонных услугах, на которые можно подписаться, см. руководство *Customizing Your Cisco IP Phone on the Web*, которое находится на web-узле по адресу:

http://www.cisco.com/univercd/cc/td/doc/product/voice/c_ipphon/index.htm



Примечание

Если Call Manager не используется в вашей организации в качестве агента обработки вызовов, то Вы не сможете получить доступ к web-странице параметров пользователя.

Регистрация на web-страницах параметров пользователя

Процедура

Шаг 1 Выясните адрес URL параметров пользователя, идентификатор пользователя и пароль по умолчанию у системного администратора. Например.

URL параметров пользователя: <<http://callmanager/ccmuser/logon.asp>>

ИД пользователя: <имя пользователя>

Пароль по умолчанию: <12345>

Шаг 2 Откройте окно web-браузера на компьютере, введите адрес URL (предоставленный системным администратором) и зарегистрируйтесь.

Шаг 3 Выберите в главном меню тип устройства (модель телефона) из раскрывающегося списка “Выберите устройство”.

После осуществления выбора отображается контекстно-зависимое меню с параметрами, соответствующими данному типу устройства.

Советы по перемещению между web-страницами параметров пользователя

- Для отображения всех параметров выберите свое устройство на странице главного меню.
- Для применения и сохранения изменений используйте ссылку **Обновить**.
- Для возврата в контекстно-зависимое меню используйте ссылку **Вернуться в меню**.
- Для выхода со страниц пользователя выберите **Выйти из системы**.

Подписка на телефонные услуги

Для доступа к телефонным услугам, предоставляемым по подписке, необходимо предварительно оформить подписку, открыв web-страницы параметров пользователя с помощью компьютера.

Услуги могут включать:

- Доступ к информации в сети Интернет, например, к котировкам акций, спискам фильмов и прогнозам погоды
- Доступ к сетевым данным, таким как корпоративные календари и каталоги с возможностью поиска
- Функции телефона, например, “Ускоренный набор” и “Личная адресная книга”

Подробнее см. следующую таблицу.

Если требуется...	Выполните следующие действия после регистрации и выбора типа устройства...
Подписка на услугу	В главном меню выберите Настройка сервисов IP-телефона Cisco . Выберите услугу из раскрывающегося списка “Доступные сервисы” и нажмите Продолжить . По запросу введите дополнительную информацию (например, почтовый индекс или PIN-код), затем нажмите Подписаться .
Изменение или отмена подписки	В главном меню выберите Настройка сервисов IP-телефона Cisco . Выберите услугу на панели “Сервисы, на которые оформлена подписка”. После выполнения изменений нажмите Обновить или Отменить подписку .
Обращение к услуге с телефона	На телефоне нажмите кнопку Меню , затем выберите Сервисы . Отображается список услуг, на которые подписался пользователь или которые были назначены ему системным администратором.
Получение информации об использовании телефонных услуг	См. руководство <i>Customizing Your Cisco IP Phone on the Web</i> (Настройка IP-телефона Cisco в сети Web) по следующему адресу URL: http://www.cisco.com/univercd/cc/td/doc/product/voice/c_ipphon/index.htm

Дополнительные параметры настройки

При необходимости системный администратор может настроить использование в данном телефоне определенных кнопок и шаблонов экранных клавиш со специальными услугами и функциями. В следующей таблице представлен обзор некоторых возможностей настройки, которые может потребоваться согласовать с системным администратором телефонной системы исходя из потребностей и рабочей ситуации.

Если...	Выполните следующие действия...	За дополнительной информацией...
Требуется обрабатывать больше вызовов по телефонной линии	Попросите администратора сконфигурировать линию для поддержки большего количества вызовов. Телефонная линия может поддерживать не более шести вызовов.	Обратитесь к системному администратору или в группу обслуживания телефонов.
Требуются дополнительные кнопки быстрого набора	Сначала убедитесь в том, что используются все доступные в данный момент кнопки. Если требуются дополнительные кнопки быстрого набора, рекомендуется подписаться на услугу ускоренного набора.	См. <ul style="list-style-type: none">• “Настройка кнопок быстрого набора”, стр. 26• “Подписка на телефонные услуги”, стр. 29
Требуется использовать один добавочный номер для нескольких телефонов	Запросите линию общего доступа. Это позволит использовать один добавочный номер, например, для рабочего телефона и мобильного телефона.	См. “Общие сведения о совместно используемых линиях”, стр. 21.
Пользоваться телефоном совместно с коллегами или работать с ними в одном помещении	Рекомендуется настроить: <ul style="list-style-type: none">• Функцию отложенных вызовов для сохранения и извлечения вызовов без использования функции пересылки вызовов• Функцию подбора вызовов для ответа со своего телефона на входящие вызовы, поступающие на другие телефоны• Линию общего доступа	<ul style="list-style-type: none">• За настройкой этих функций обратитесь к системному администратору или в справочную телефонную службу.• См. инструкции по использованию этих функций в разделе “Расширенные операции с вызовами”, стр. 20.
Зарегистрироваться на телефоне с другого телефона	Попросите системного администратора сконфигурировать для телефона услугу динамического назначения добавочных номеров.	См. раздел “Using the Extension Mobility Service” (Услуга динамического назначения добавочных номеров) в руководстве <i>Customizing Your Cisco IP Phone on the Web</i> (Настройка IP-телефона Cisco в сети Web) по адресу http://www.cisco.com/univercd/cc/td/doc/product/voice/c_ipphon/index.htm

Устранение неполадок телефона

В этом разделе рассматривается, как получить доступ к информации об IP-телефоне Cisco и телефонных вызовах, которая может помочь системному администратору или техническому специалисту произвести диагностику неполадок телефона. Информация в данном разделе потребуется только в том случае, если администратор попросит выполнить одну из этих процедур.

Если требуется...	Выполните следующие действия...
Получение данных о сетевых настройках	Нажмите кнопку Меню и выберите Настройки > Сетевые настройки . Выберите параметр сетевых настроек, который требуется просмотреть. Для выхода из этого меню нажмите Отмена .
Получение данных о состоянии	Нажмите кнопку Меню и выберите Настройки > Статус . Выберите параметр состояния, который требуется просмотреть. Можно просматривать Сообщения о состоянии, Статистику сети и Версии микропрограмм телефона.
Получение информации о модели телефона	Нажмите кнопку Меню и выберите Настройки > Информация о модели . Для прокрутки и просмотра информации о модели телефона используйте кнопку Перемещение .



Примечание

Системный администратор может отключить доступ пользователя к меню **Настройка**. Поэтому доступ к данным о настройках сети, данным о состоянии или информации о модели может быть невозможен.

Использование инструмента отчетности о качестве

Для устранения неполадок телефонных вызовов системный администратор может временно сконфигурировать на Вашем IP-телефоне Cisco Инструмент отчетности о качестве. Используя Инструмент отчетности о качестве, можно с помощью кнопки **QRT** передавать информацию о неполадках телефонных вызовов системному администратору.

В зависимости от того, каким образом системный администратор сконфигурировал Инструмент отчетности о качестве для Вашего телефона, можно использовать кнопку **QRT** двумя способами:

Если требуется...	Выполните следующие действия...
Оперативный отчет о неполадках со звуком с текущим вызовом	Во время вызова нажмите >> > QRT . Телефонная система собирает и регистрирует аудиоданные для текущего вызова и направляет эту информацию системному администратору.
Сообщение о неполадках с телефонными вызовами	Нажмите >> > QRT . Выберите неполадку, о которой требуется сообщить, из списка категорий неполадок. Некоторые категории неполадок содержат код причины, который можно выбрать для более точного описания неполадки. Телефонная система направит эту информацию системному администратору для диагностики неполадки.

Условия ограниченной годичной гарантии на оборудование Cisco

В отношении гарантии на данное оборудование и различные услуги, которые предоставляются в течение гарантийного срока, действуют специальные условия. Официальные гарантийные обязательства, в том числе гарантия на программное обеспечение Cisco, содержатся на компакт-диске с документацией Cisco. Для загрузки *Информационного пакета Cisco* и гарантийной документации с компакт-диска или Web-узла Cisco.com выполните следующие действия.

Запустите Web-браузер и откройте страницу со следующим адресом URL:

http://www.cisco.com/univercd/cc/td/doc/es_inpkc/cetrans.htm

Отображается страница “Warranties and License Agreements” (Гарантии и лицензионные соглашения).

1. Для того, чтобы прочесть *Информационный пакет Cisco*, выполните следующие действия:
 - a. Выберите поле **Information Packet Number** (Номер информационного пакета) и выберите в нем номер 78-5235-03A0.
 - b. Выберите язык, на котором требуется отобразить документацию.
 - c. Выберите **Go** (Перейти).

Отображается страница “Cisco Limited Warranty and Software License” (Ограниченная гарантия Cisco и лицензия на программное обеспечение).
 - d. Прочтите документ в браузере или выберите значок **PDF** для загрузки и вывода на печать данного документа в формате Adobe Portable Document Format (PDF).



Примечание

Для просмотра и печати файлов PDF требуется установить программу Adobe Acrobat Reader. Ее можно загрузить с Web-узла Adobe: <http://www.adobe.com>

2. Для чтения переведенной и локализованной информации о гарантии на данное устройство выполните следующие действия:
 - a. Введите номер документа в поле “Warranty Document Number” (Номер гарантийного документа):
78-10747-01C0
 - b. Выберите язык, на котором требуется отобразить документацию.
 - c. Выберите **Go** (Перейти).

Отображается страница гарантии Cisco.
 - d. Прочтите документ в браузере или выберите значок **PDF** для загрузки и вывода на печать данного документа в формате Adobe Portable Document Format (PDF).

За дополнительной помощью можно обратиться на Web-узел службы поддержки Cisco:

http://www.cisco.com/public/Support_root.shtml.

Срок гарантии на оборудование

Один (1) год

Замена, ремонт и возврат стоимости

Компания Cisco или центр обслуживания приложат все разумные с финансовой точки зрения усилия для доставки узлов на замену в течение (10) рабочих дней после получения запроса с разрешением на возврат материалов (RMA). Фактическое время доставки зависит от местоположения покупателя.

Компания Cisco сохраняет за собой право в качестве единственного средства возмещения ущерба по гарантии вернуть сумму в размере продажной цены.

Для получения номера разрешения на возврат материалов (RMA)

Обратитесь в компанию, в которой было приобретено устройство. Если устройство было приобретено непосредственно в Cisco, обратитесь к своему представителю Cisco по продажам и обслуживанию.

Запишите данные в следующую таблицу и сохраните ее для справок.

Форма приобретения продукции компании	
Номер телефона компании	
Номер модели устройства	
Серийный номер устройства	
Номер для обращения в службу поддержки	



Штаб-квартира компании
Cisco Systems, Inc.
170 West Tasman Drive
San Jose, CA 95134-1706
USA
www.cisco.com
Тел.: +1 408 526-4000
+1 800 553-NETS (6387)
Факс: +1 408 526-4100

Штаб-квартира компании в Европе
Cisco Systems International BV
Haarlerbergpark
Haarlerbergweg 13-19
1101 CH Amsterdam
The Netherlands
www-europe.cisco.com
Тел.: +31 0 20 357 1000
Факс: +31 0 20 357 1100

Штаб-квартира компании в США
Cisco Systems, Inc.
170 West Tasman Drive
San Jose, CA 95134-1706
USA
www.cisco.com
Тел.: +1 408 526-7660
Факс: +1 408 527-0883

Штаб-квартира компании в Азиатско-тихоокеанском регионе
Cisco Systems, Inc.
Capital Tower
168 Robinson Road
с #22-01 по #29-01
Singapore 068912
www.cisco.com
Тел.: +65 6317 7777
Факс: +65 6317 7799

Компания Cisco Systems располагает более 200 представительств в следующих странах.

Адреса, номера телефонов и факсов приводятся на

web-узле компании Cisco по адресу www.cisco.com/go/offices

Австралия • Австрия • Аргентина • Бельгия • Болгария • Бразилия • Великобритания • Венгрия • Венесуэла • Вьетнам • Германия • Гонконг • Греция • Дания • Дубай, ОАЭ • Зимбабве • Израиль • Индия • Индонезия • Ирландия • Испания • Италия • Канада • Китайская Народная Республика • Колумбия • Корея • Коста-Рика • Люксембург • Малайзия • Мексика • Нидерланды • Новая Зеландия • Норвегия • Перу • Польша • Португалия • Пуэрто-Рико • Россия • Румыния • Саудовская Аравия • Сингапур • Словакия • Словения • США • Таиланд • Тайвань • Турция • Украина • Филиппины • Финляндия • Франция • Хорватия • Чешская Республика • Чили • Швейцария • Швеция • Шотландия • Южно-Африканская Республика • Япония

CCIP, CCSP, логотип Cisco Arrow, знак Cisco Powered Network, Cisco Unity, Follow Me Browsing, FormShare и StackWise являются торговыми марками корпорации Cisco Systems, Inc.; Changing the Way We Work, Live, Play, and Learn, и iQuick Study являются сервисными марками корпорации Cisco Systems, Inc.; а Aironet, ASIST, BPX, Catalyst, CCDA, CCDP, CCIE, CCNA, CCNP, Cisco, логотип Cisco Certified Internetwork Expert, Cisco IOS, логотип Cisco IOS, Cisco Press, Cisco Systems, Cisco Systems Capital, логотип Cisco Systems, Empowering the Internet Generation, Enterprise/Solver, EtherChannel, EtherSwitch, Fast Step, GigaStack, Internet Quotient, IOS, IP/TV, iQ Expertise, логотип iQ logo, iQ Net Readiness Scorecard, LightStream, Linksys, MGX, MICA, логотип Networkers, Networking Academy, Network Registrar, Packet, PIX, Post-Routing, Pre-Routing, RateMUX, Registrar, ScriptShare, SlideCast, SMARTnet, StrataView Plus, Stratm, SwitchProbe, TeleRouter, The Fastest Way to Increase Your Internet Quotient, TransPath и VCO являются зарегистрированными торговыми марками корпорации Cisco Systems, Inc. и/или ее подразделений в США и некоторых других странах.

Все другие торговые марки, упомянутые в настоящем документе или на Web-узлесах, являются собственностью соответствующих владельцев. Использование слова "партнер" не подразумевает отношений совместной собственности между Cisco и какой-либо компанией. (0402R)